

PRODUKTINFORMATION

EXZENTERSCHLEIFER PRS 350

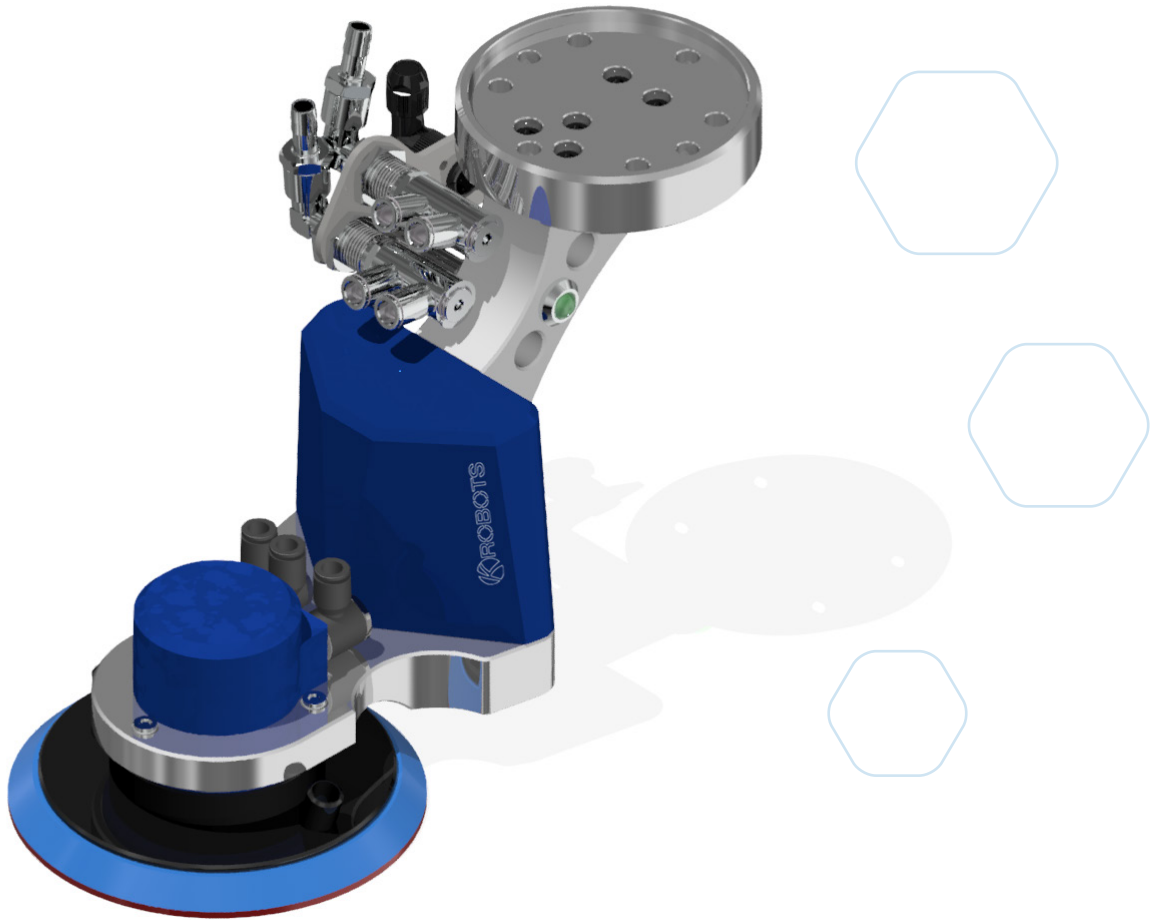

EFFIZIENT. FLEXIBEL. NACHGIEBIG.
PNEUMATISCHER EXZENTERSCHLEIFER



PRS 350 - OPTIMALER SCHLEIFER FÜR ROBOTEREINSATZ

Die Arbeitsschritte wie Schleifen und Polieren gehören immer noch zu den arbeits- und personalintensivsten Bereichen innerhalb der Oberflächenbearbeitung, sei es in der Automobil-, Kunststoff- oder Holzverarbeitenden Industrie. Durch den automatisierten Schleifvorgang erreicht man eine gleichmäßig geschliffene Oberflächenstruktur.

Das Schleifwerkzeug PRS 350 ist ausgeführt für den 24/7 Dauereinsatz am Roboter. Für ein optimales Schleifbild können die Drehzahl und die Anpresskraft individuell eingestellt werden.

Große Nachgiebigkeit von 16 mm (± 8) in axialer Richtung ermöglicht eine vereinfachte Roboterprogrammierung.

Durch verschiedene Aufsätze und Interfacepads können 150, 125 oder 75 mm Schleifmittel beliebiger Hersteller verwendet werden. Auch Schleifhub von 2,5 oder 5 mm steht zur Wahl.

Mittels verschiedener Adapter und Flanschen, PRS 350 kompatibel mit allen gängigen Cobot- und Industrierobotermodellen der Hersteller: Yaskawa, Fanuc, ABB, Kuka, Stäubli, Hanwha, UR, Omron, Nachi...

AUSGLEICHSWEG Z
16 MM

DREHZAHN MAX.
12000 1/MIN

EIGENGEWICHT
3,9 KG

TELLER \varnothing
70-125-150 MM

SCHLEIFHUB
2,5- 5 MM

1. Lamellenmotor
2. Luftanschluss
3. Schleifteller
4. Ausgleichslagergehäuse
5. Normflansch
6. RGB Status LED
7. Luftverteiler

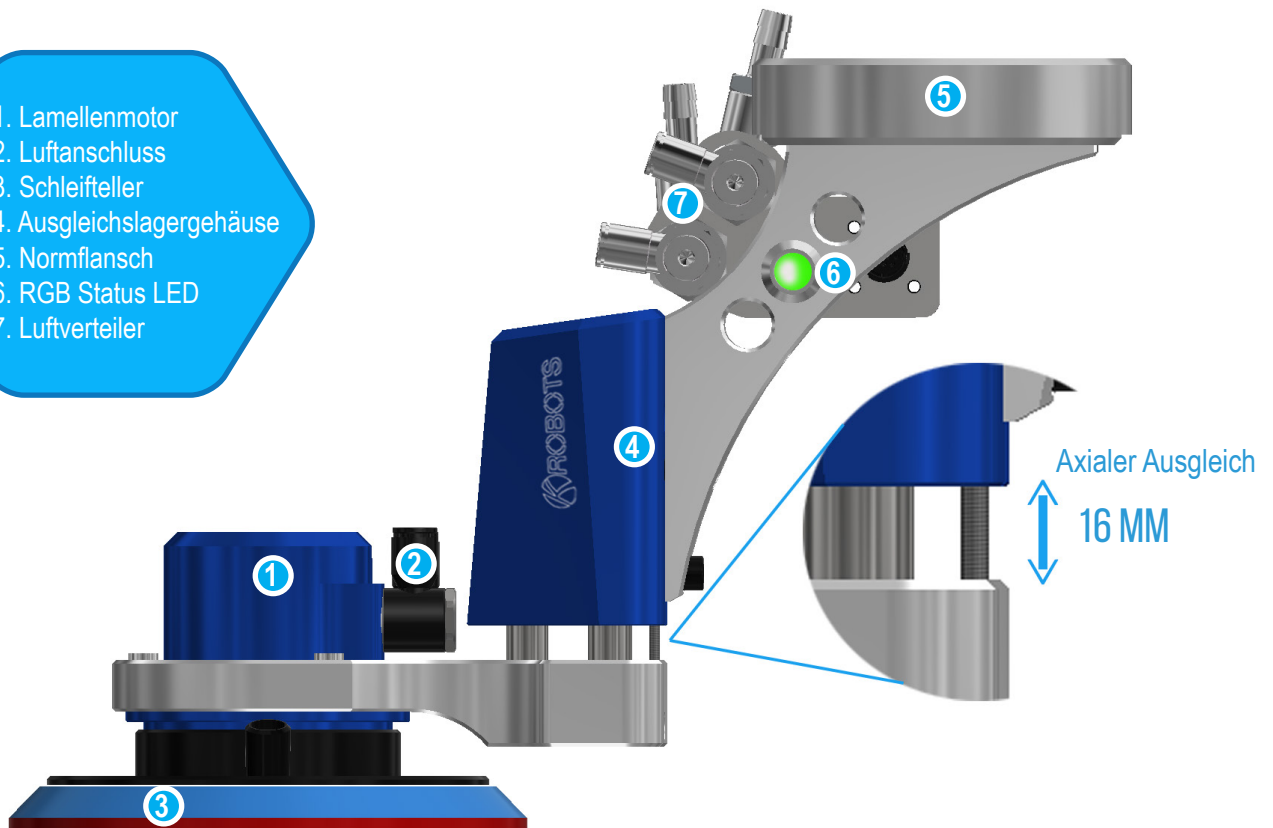

FUNKTIONSBESCHREIBUNG

Der Antrieb des Exzenterschleifers erfolgt über einen leistungsstarken Lamellenmotor. Dieser wird mit gefilterter und geölter Luft angetrieben. Der Motor ist axial nachgiebig gelagert, um Toleranzen an der Werkstückoberfläche auszugleichen und eine konstante Anpresskraft beim Schleif- bzw. Polierprozess zu gewährleisten. Die Anpresskraft kann über einen Luftanschluss separat angesteuert werden, sodass eine variable Anpresskraft erreicht werden kann.

Der Exzenterschleifer kann wahlweise mit drei verschiedenen Schleiftellerdurchmessern genutzt und optional mit einem Anschluss für eine Absaugung ausgestattet werden. Integrierte Endlagen Überwachung (Optional) mittels

induktiver Sensoren kann programmtechnisch für verschiedene Zwecke eingesetzt werden, wie z.B. Korrektur in Z-richtung, Verschleißkompensation etc.

Schlanke und kompakte Bauform, stabiles Aluminiumgehäuse und Gewicht von unter 4 Kilo, sowie Modularer Aufbau ermöglicht einfacher Verschleißteil-Austausch für eine maximale Anlagenverfügbarkeit und einen minimierten Ersatzteilbedarf.

DIMENSIONEN UND TECHNISCHE DATEN

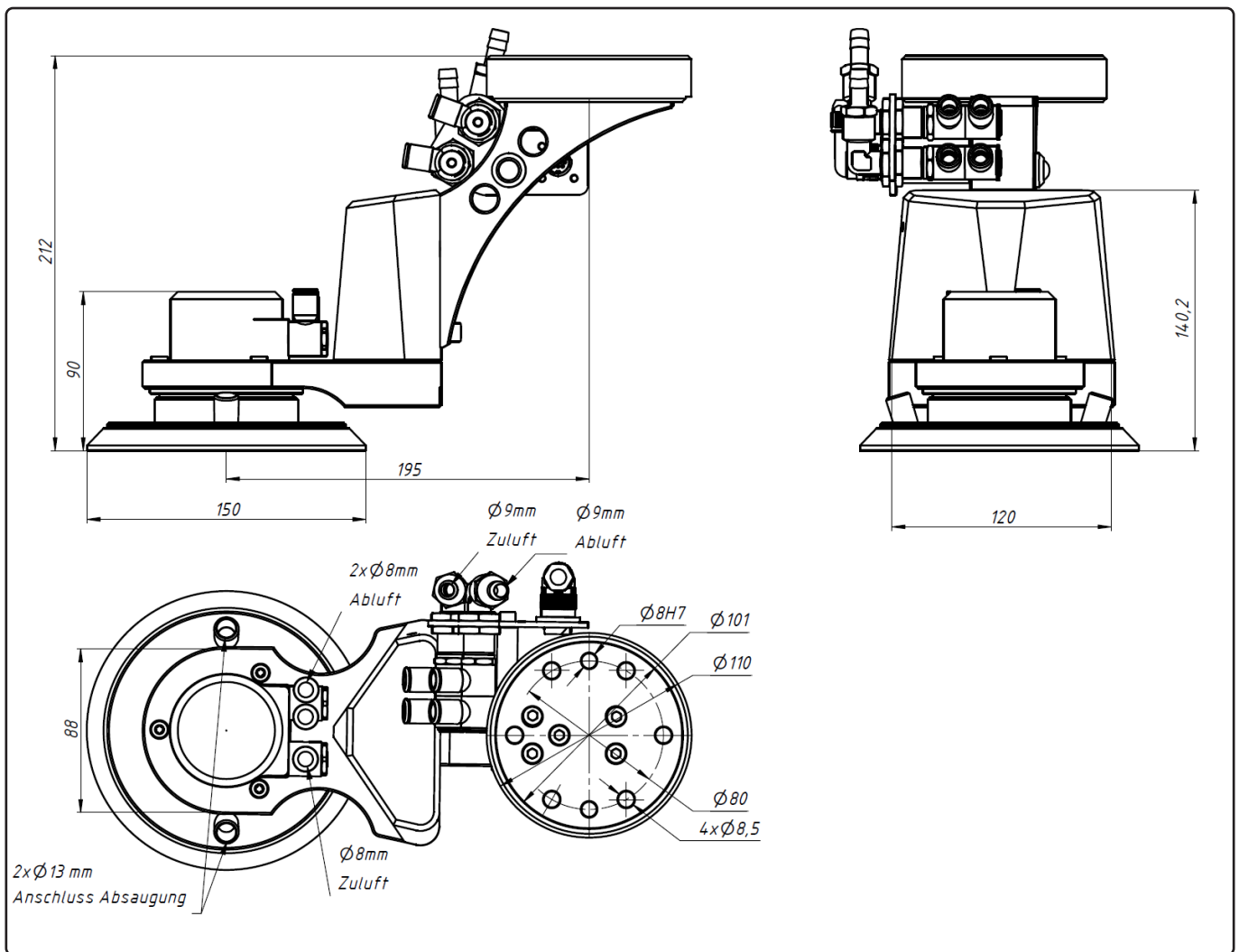

TECHNISCHE DATEN / TECHNICAL DATA:

Bezeichnung/Typ		Pneumatic Robot Orbital Sander PRS-350
Artikel-Nr.		11002
Schleiftellergröße D	[mm]	77 (Gewinde 1/4"), 125, 150 (Gewinde 5/16")
Ausgleichmechanismus		mit Eigengewicht-Ausgleichsfedern
Ausgleichsweg Z (Max.)	[mm]	16
Empfohlener Ausgleichsweg	[mm]	15
Min./Max. Ausgleichskraft Ausfahren	[N]	100
Min./Max. Ausgleichsdruck	[bar]	3
Exzenter Hub	[mm]	2,5 / 5
Vibration	[m/s ²]	2,48
Motorleistung	[W]	250
Leerlaufdrehzahl	[1/min]	12000
Betriebsdruck	[bar]	6,8
Geräusch-Emission	[dB(A)]	78
Maximaler Luftverbrauch	[l/min]	480
Luftanschluss Motor	[mm]	9
Luftanschluss Ausgleich	[mm]	6
Eigenmasse	[kg]	3,8
Min./max. Umgebungstemperatur	[°C]	1 - 50
Abmaße B x T x H (ohne Schleifteller)	[mm]	122 x 295 x 200
Normflansch ISO 9409-1	[mm]	6 x ø80 (Andere Größen möglich)
LED-Statusanzeige (Optional)		24 V RGB LED, ø14 mm
Ausgleichsweg Endlageüberwachung (Optional)		Obere/Untere Endlage, Induktiver Näherungsschalter
Pneumatik Robot Steuerung PRC-2000 (Optional)		Anpresskraft/Drehzahl Steuerung

TYPENSCHLÜSSEL

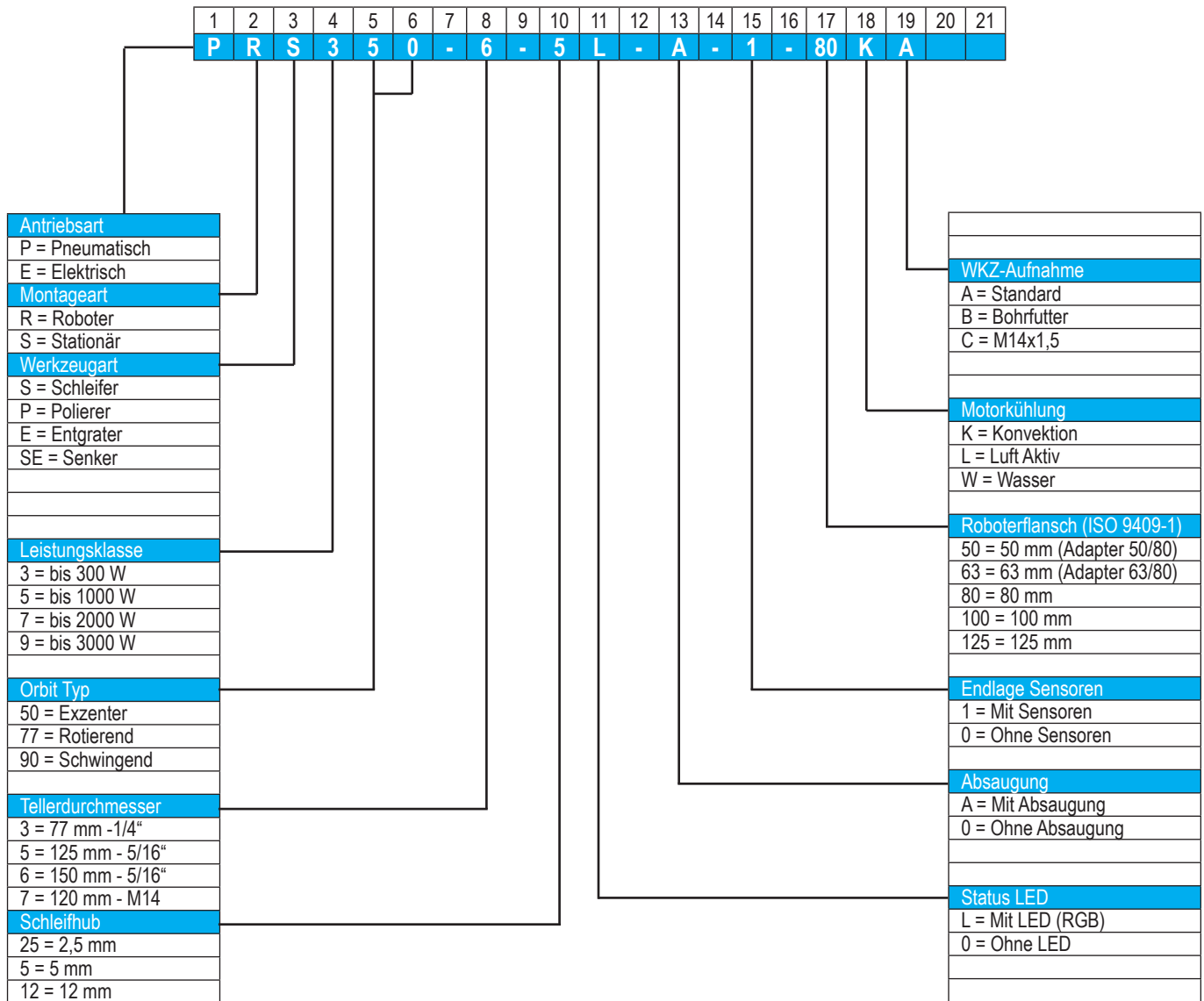

AUSGLEICHSKRAFT

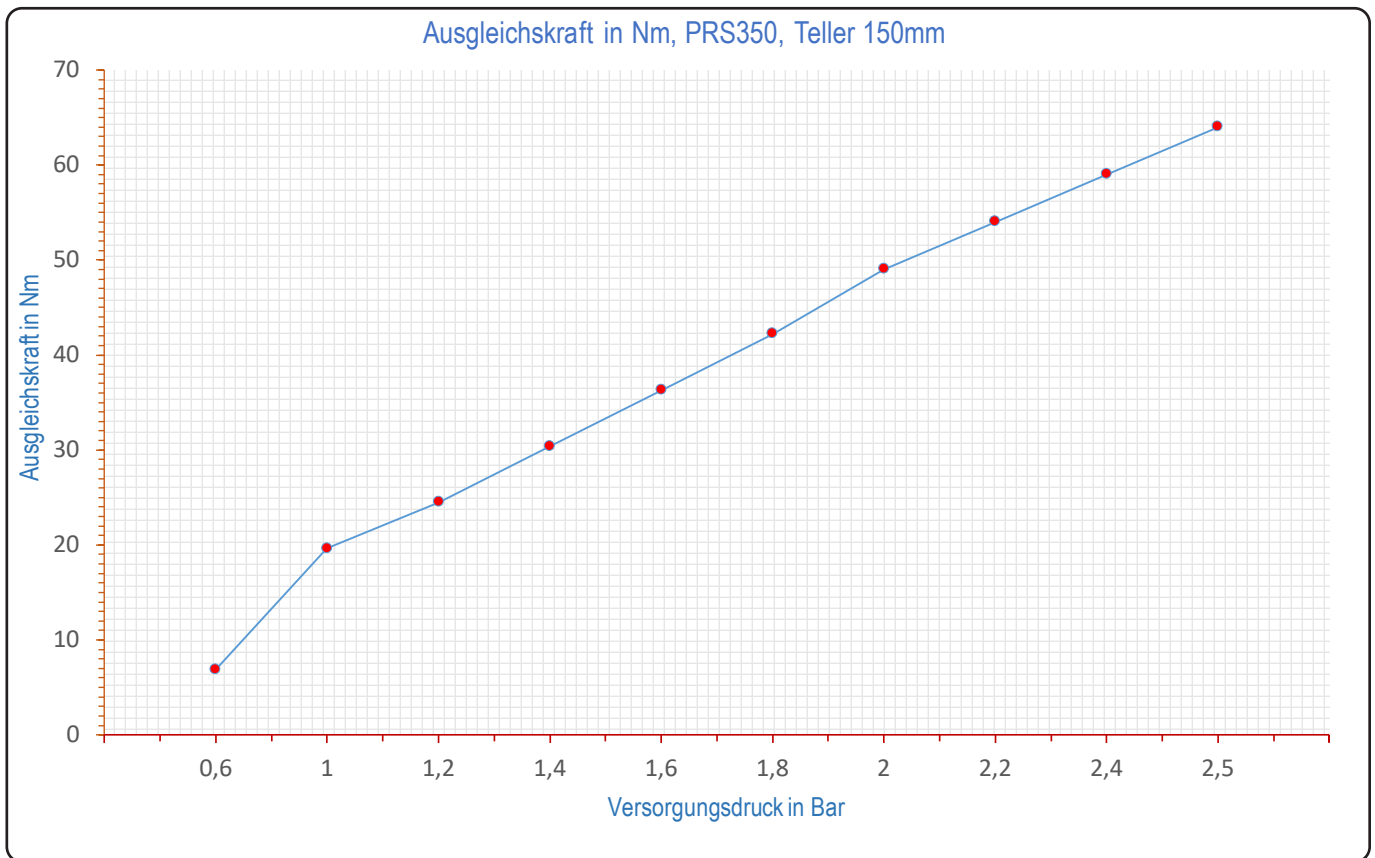

Hinweis

Die Ausgleichskraft kann von Produkt zu Produkt variieren und sollte nur als Richtwert behandelt werden. Die tatsächliche Kraftcharakteristik hängt von der Einbaulage und dem Zustand des Produkts ab. Der Ausgleichsdruck sollte abhängig vom Material des Werkstücks, vom Typ des Werkzeugs und von der Menge des abzutragenden Materials gewählt werden.

Die angegebene Ausgleichskraft stimmt nur mit den tatsächlichen Werten überein, wenn das Produkt horizontal montiert und der Motor ausgeschaltet ist.

NOTIZEN

A large grid of small dots for taking notes, consisting of 20 columns and 30 rows of dots.





K-ROBOTS

Robert Bosch Str. 1

77871 Renchen

Mobil: +49 176 699 544 07

Mail. info@k-robots.de

www.k-robots.de

